

Il n'y a qu'une lumière, la Spot2. L'ambiante est désactivée

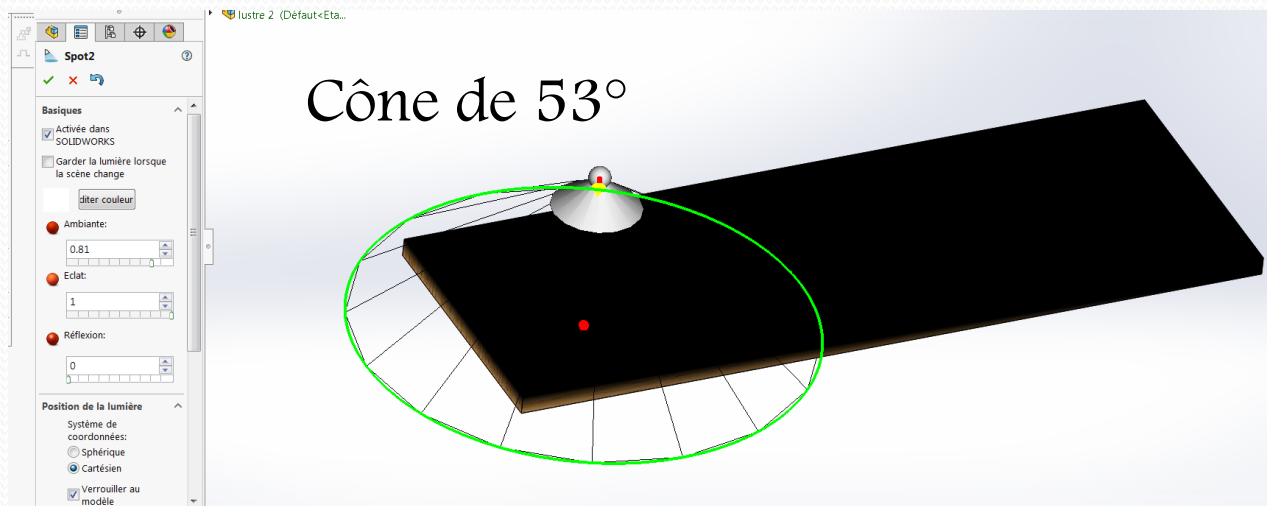

- ▶ Scène (3 ponctuelles et for)
- ▼ Lumières
 - ☹ Ambiante
 - ☹ Spot2
 - ☹ Caméra

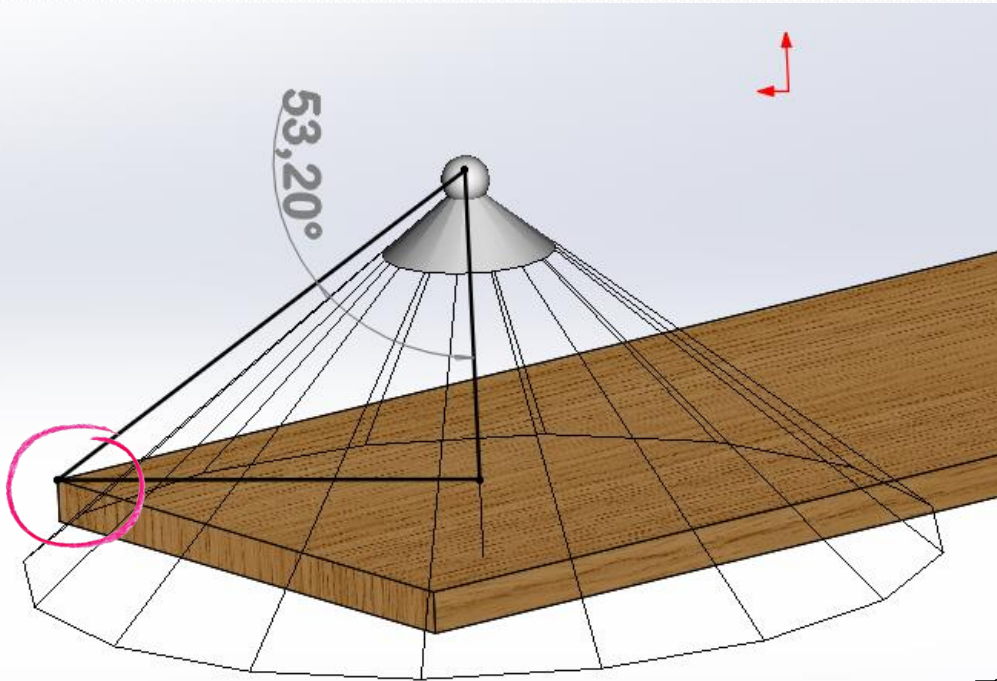

Le basculement a lieu à $53,2^\circ$ lorsque le cône de lumière touche le coin de la planche (l'ambiance a été réactivée pour cette image)

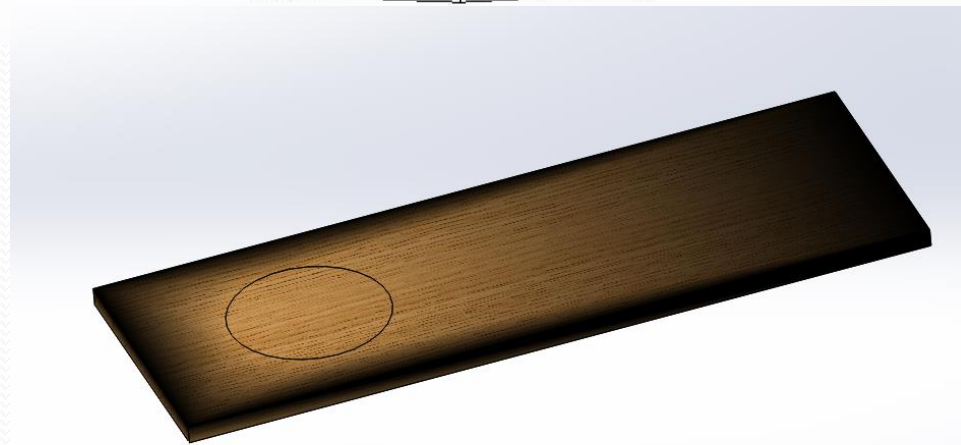

En divisant simplement la face supérieure de la planche avec une esquisse correspondant au cercle de lumière attendu le résultat est tout autre, ici cône de $20,25^\circ$, sans pour autant donner une résultat satisfaisant. Le spot étant normal à la surface son éclairage doit être axisymétrique